

Heat'n'Charge Power -lataus- ja lämmitysaseman asennus- ja käyttöohje

HUOM! Ennen asennusta lue tämä asennus- ja käyttöohje huolellisesti. Asennuksen ja käytön on muilta osin noudatettava paikallisia asetuksia ja yleistä käytäntöä. Laitteen saa asentaa vain siihen koulutuksen saanut henkilö.

Asennus

Heat'n'Charge Power -lataus- ja lämmitysasema voidaan asentaa joko tolppa- tai seinäkiinnitteisenä.

Tolppa-asennus vaatii erillisen pylväsasennuslaipan ja seinäkiinnitys erillisen seinäkiinnityspellin (eivät kuulu toimitukseen). Yksittäinen lataus- ja lämmitysasema kiinnitetään putkilaippaan neljällä ruuvilla.

Tolppaan asennus työvaiheittain

- Poista piharasian oikeanpuoleinen päätylevy, 3 kpl ruuveja
- Poista kansi vetämällä sivulle
- Poista sormisuojalety vetämällä se eteenpäin
- Kiinnitä pylväsasennuslaippa piharasiaan paikalleen
- Kytke syöttökaapeli tai -kaapelit
- Aseta sormisuojalety painamalla paikoilleen
- Aseta kansi paikoilleen työntämällä se uraan
- Kiinnitä oikea kylkiosa paikalleen ruuveilla 3 kpl
- Varmista, että päätylevyn urat asettuvat alumiinin muotoihin

Selät vastakkain -asennus: Kun asennat kaksi lataus- ja lämmitysasemaa samaan tolppaan, kiinnitä kumpikin lataus- ja lämmitysrasia laippaan kahdella ruuvilla. Sen lisäksi rasiat tulee kiinnittää toisiinsa alumiini-C-profiilin avulla (ei kuulu toimitukseen).

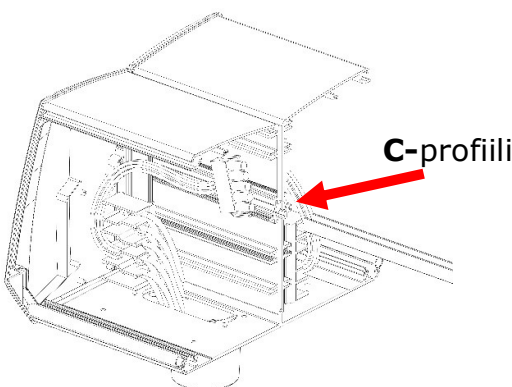

Seinäasennus: Kiinnitä seinäkiinnityspelti seinään. Aseta rasia takaseinän profiilissa oleva ura pellin yläreunaan. Kiinnitä rasia alapuolelta ruuveilla peltiin. Vie kaapelit läpi pohjaan kiinnitettävän laipan kautta.

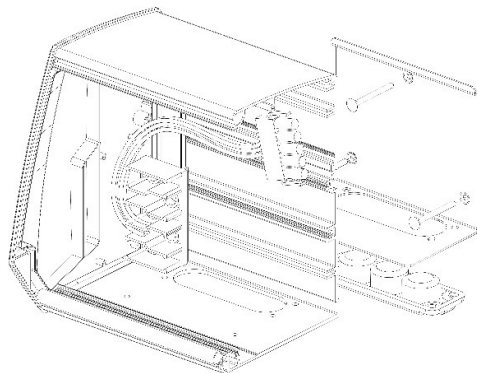

Seinä-asennuspelti

Laippavaihtoehdot ja asennustarvikkeet

Laippasetti	PIHA-L 3xPG21	3550214	SSTL 3413026
Kalvotiivistelaippa	FMB 5F-SET	3590794	SSTL 3504824
Putkilaippa	EPA 2160 SET	3550056	SSTL 3504825
Selät vastakkain -kiinnike	PHR C-PROFILE	9916057	SSTL 3420011
Seinäasennuspelti	WALL FASTENING	611018701	SSTL 3424556

Kellokytkimen asennus

Jos irrotat kellokytkimen asennuksen yhteydessä, asenna kellokytkin pistorasiapohjaan painamalla kellokytkin paikalleen. 0-1-kytkin tulee olla tällöin vasemmalla ylhäällä.

Käyttöohje

Kellokytkimen asetus

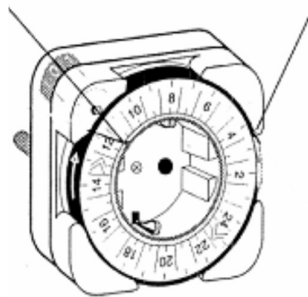

- Aseta kello oikeaan aikaan: Väännä kellon ulkokehän rengasta myötäpäivään ja aseta kehällä oleva tämänhetkinen kellonaika sisäkehällä olevan nuolen kohdalle.
- Säädä lähtöaika: Paina ulkokehän rengasta, väännä samalla vastapäivään ja aseta suunniteltu lämmityksen aloitusaika ja lähtöaika kehällä olevien numeroiden mukaisesti mustan renkaan nuolimerkintöjen kohdalle.
- Lämmitys käynnistyy 2 tuntia ennen asetettua lähtöaikaa (nuolimerkintä).

Huom! Kellokytkimen kautta menevä sähkö ei ole kWh-mitattu.

Latauspistorasian käyttö

Latauspistorasian maksimiteho on 3,7 kW. Se on varustettu MID-hyväksytyllä kWh-mittarilla.

Latauspistorasiaa ja lämmityspistorasiaa voi käyttää yhtä aikaa.

Piharasian käyttö

Piharasian kansi on pidettävä lukittuna ja liitäntäjohto on poistettava pistorasiasta, kun ajoneuvo irrotetaan liitäntäjohdosta.

Mahdollisen vikavirtasuojakytkimen toiminta tulee testata kuukausittain sen omalla testauspainikkeella.

Huolto

Laite ei vaadi huoltotoimenpiteitä.

